



# **LOUD<sub>4</sub>**

SERIE TR - TR SERIES

TR - 205



NEAT, POWERFUL & DEEP



<b>Type</b>	<b>Bass- Reflex</b>
<b>Frequency Response</b>	<b>60-20.000 Hz.</b>
<b>Power Capacity</b>	<b>110 Wts AES. 220W program</b>
<b>Maximum SPL</b>	<b>115,5dB</b>
<b>Nominal Impedance</b>	<b>16 Ohms.</b>
<b>Sensitivity (2.83V/1m)</b>	<b>95 dB</b>
<b>Nominal Dispersion (HxV)</b>	<b>90 x 40°</b>
<b>Crossover Frequency</b>	<b>4.500 Hz.</b>
<b>Components</b>	<b>2 x 5" + 1 x 1" piezo</b>
<b>Connectors</b>	<b>2 speakon connectors</b>
<b>Dimensions (mm.)</b>	<b>430 x 200 x 145 mm.</b>
<b>Weight .</b>	<b>4 Kg</b>

**Bafle de dos vías compuesto por 2 transductores de 5" de cartón tratado, más un motor de compresión de agudos de elevada potencia de 1" piezoeléctrico.**

**Aplicaciones:** Instalaciones fijas de tamaño medio o gran tamaño que requieran de muchos puntos de refuerzo sonoro. También, para instalaciones móviles donde se necesiten muchos puntos sonoros para cubrir una amplia zona de cobertura

**Instalado junto con el SUB-115A, se consigue un sonido potente en un amplio rango de frecuencias.**

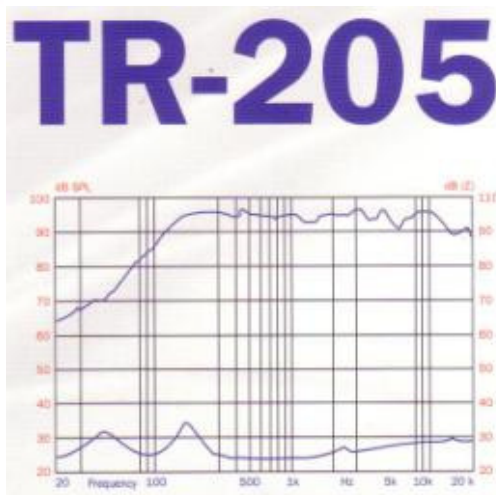

**TR- 205**

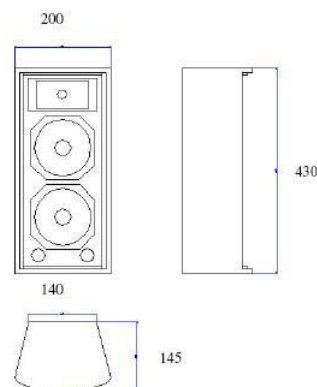



La serie TR ha sido diseñada para conseguir unos bafles manejables y de gran versatilidad, ofreciendo las máximas prestaciones y el mayor rendimiento con un tamaño reducido, tanto en instalaciones fijas como en móviles.

Todos los bafles incluyen un filtro pasivo, construido con componentes de alta calidad, con sistema de protección activa de la vía de agudos que protege al motor de compresión frente al exceso de potencia, sin comprimir en absoluto la dinámica, ni comprometer la claridad del sonido.

Los recintos están contruidos con tablero contrachapado de abedul de alta densidad.

Sus completos accesorios les permiten adaptarse a cualquier entorno, facilitando la instalación y el transporte, sin olvidar un alto nivel de exigencia en cuanto a características y acabado.

Todos los modelos vienen equipados con tuercas de M-6 /M-10 insertadas que permiten colgar las cajas, instalarlas con adaptador de pared inclinable 180°H/180°V ó adaptarlas a un pie de micro.

Los recintos con dimensiones mayores incluyen también asas y vaso para trípode y accesorio de pared.



**FLIGHT CASES**  
**PROYECTOS ACÚSTICOS**  
**SONIDO PROFESIONAL**  
**ILUMINACION PROFESIONAL**

**LOUD4** es una marca registrada por DYST

Distribuciones y Servicios Técnicos para el espectáculo S.C.V.  
C/ Albacete, 5.- 46113 MONCADA . Valencia.  
Teléfonos 96 139 37 32 y 961 39 46 96  
<http://www.dyst.com>  
e-mail: [cotpel@dyst.com](mailto:cotpel@dyst.com)

NEAT, POWERFUL & DEEP